

# INSTRUCTIONS RELATIVES AU MONTAGE ET AU DÉMONTAGE DES ÉLÉMENTS INTERCHANGEABLES DE L'ÉDIFICE

(Voir l'ALBUM D'INSTRUCTIONS, illustré, pour les renseignements complémentaires détaillés)

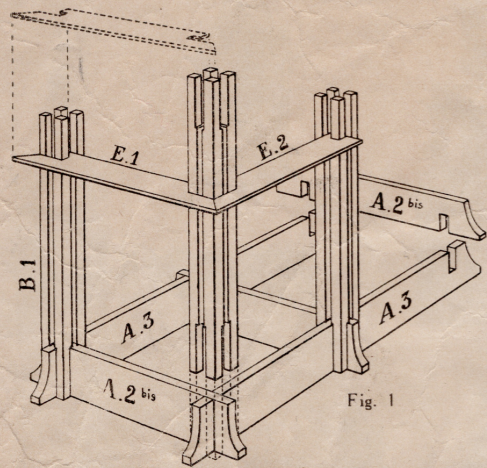

Fig. 1

### EXEMPLE D'ENCHASSEMENT :

- 1° De Tenons de soubassement (A. 2 bis et A. 3).
- 2° De Piliers de Rez-de-chaussée (B. 1).
- 3° De Corniches (E. 1 et E. 2).

### TENONS DE SOUBASSEMENT :

Les Tenons (Bis) se distinguent des autres en ce que leurs encoches partent de bas en haut, tandis que les encoches des Tenons (non Bis) sont faites de haut en bas.

Comme l'indique la Figure 1, les plus longs Tenons de soubassement seront, de préférence, des Tenons (non Bis) que relieront, entre eux, des Tenons (Bis).

### PLANS DES MODÈLES

réalisables avec les éléments contenus dans les Boîtes Nos 0, 1 et 2.

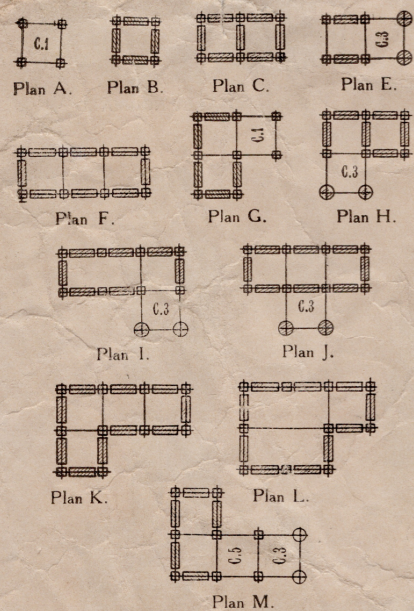

(Voir la suite des Plans dans

L'ALBUM D'INSTRUCTIONS, illustré)

### POUR DÉMONTRE LES TENONS SANS LES FORCER

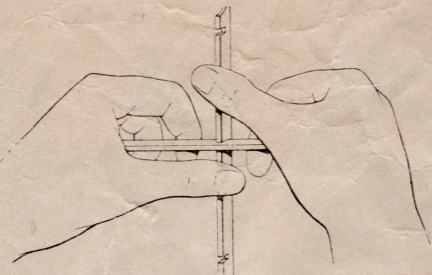

Exemple de démontage de Tenons de soubassement.

Fig. 2

Pour faciliter l'enchâssement de Tenons, il est expressément recommandé de les frotter au préalable — à l'endroit des encoches — avec du savon bien ser. On obtiendra ainsi une grande douceur de montage et de démontage des Tenons qui, en aucun cas, ne doivent être forcés.

Afin de démonter ces pièces aisément : dégager, avec les pouces, le Tenon placé par perpendiculairement, et opérer de même pour tous les démontages. (Fig. 2)

### EXEMPLE INDICANT, DANS UNE CONSTRUCTION, LA DISPOSITION DES PIÈCES INTERCHANGEABLES

Contrairement à l'exemple donné par le modèle ci-dessous, il est indispensable de monter entièrement (Parquets et Panneaux décoratifs compris) le rez-de-chaussée de toute construction, avant l'élévation du premier étage. De même, on ne doit entreprendre l'édification d'un deuxième étage, qu'après la terminaison complète du premier étage et ainsi de suite.

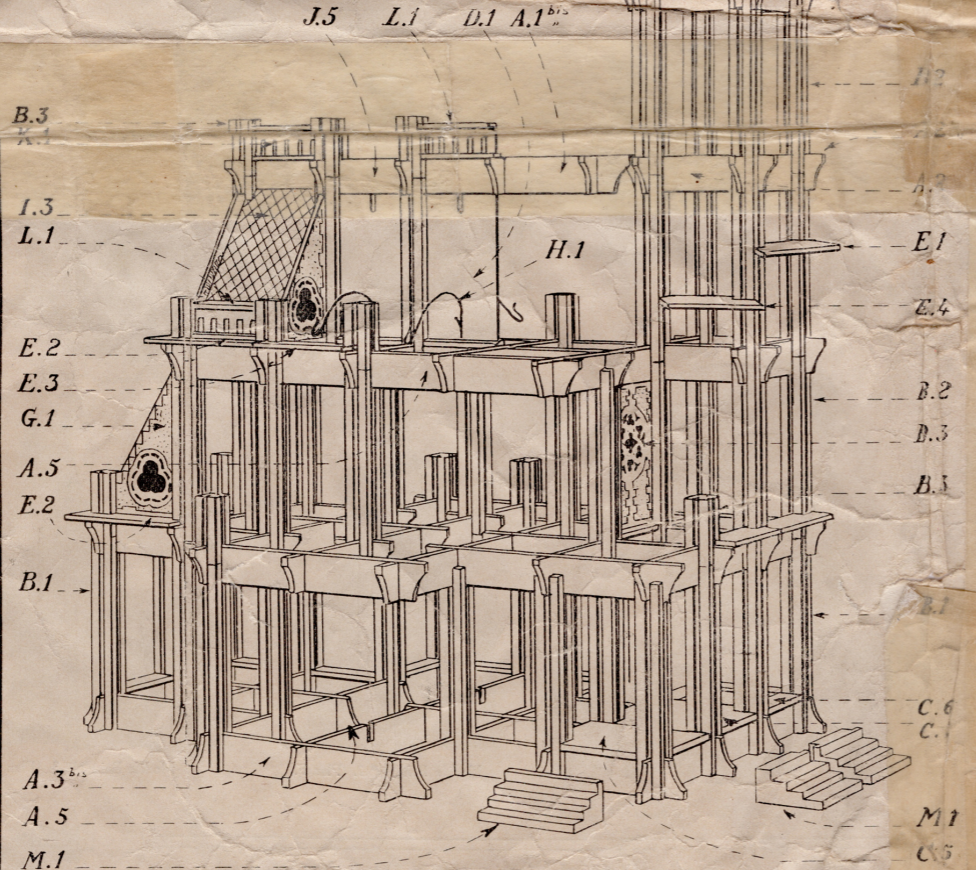

VOIR AU TARIF DES PIÈCES DÉTACHÉS LA DÉNOMINATION, DES ÉLÉMENTS INTERCHANGEABLES DE CONSTRUCTION DE L'ÉDIFICE

**DIPLÔME D'HONNEUR**  
EXPOSITION INTERNATIONALE DES ARTS DÉCORATIFS ET INDUSTRIELS  
MODERNES  
PARIS 1925

# L'ÉDIFICE

UNIQUE EN SON GENRE, EST LA PERFECTION RÉALISÉE DU

**DIPLÔME D'HONNEUR**  
ET MÉDAILLE D'OR AU CONCOURS LÉPINE  
PARIS 1920

## JOUET DE CONSTRUCTIONS

PRÉSENTATION & INSTRUCTIONS GÉNÉRALES

Comme on peut en juger par la série de modèles présentés, en plan et en élévation, dans ce premier Catalogue, L'Édifice, JOUET de conception entièrement nouvelle, permet d'édifier, étage par étage, des Constructions de toutes formes, de tous styles et de dimensions illimitées, basées sur les principes de l'architecture moderne.

Les éléments de L'Édifice sont interchangeables. Ils constituent de véritables pièces de charpente en miniature qui, par simples enchâssements, permettent de très petites constructions aussi bien que l'édification de véritables Monuments en réduction et de Travaux d'art de grandes dimensions, suivant les pièces détachées dont on dispose et qu'on peut se procurer, facilement, au fur et à mesure des besoins.

Grâce à leur merveilleuse faculté d'adaptation, ces mêmes éléments s'utilisent également dans le montage d'une infinité de petits Meubles pratiques pour chambres et bureaux d'enfants, ainsi que dans l'innovation d'architecture de Mobiliers complets de poupées.

L'assemblage des pièces est conçu de façon à donner un ensemble solide qui facilite le déplacement des constructions sans qu'on ait à craindre leur dislocation.

Quand vous connaîtrez L'Édifice, ses multiples applications, l'infinie variété de ses modèles et ses perfectionnements journaliers, vous aurez conscience que les modèles que nous présentons sont tous réalisés.

### SA SUPÉRIORITÉ.

La plupart des Jouets similaires, si remarquables soient-ils, ne sont que des carcasses métalliques peu esthétiques. D'autres, des assemblages, ou même de simples superpositions de pièces en bois ou matière quelconque, réalisant toujours un seul type de constructions, invariablement de même style, et n'offrant jamais la solidité qui constitue la qualité primordiale du JOUET de Constructions.

Avec L'Édifice, on peut tout imaginer, tout construire, tout reproduire, car les plus audacieux grands monuments s'exécutent aussi facilement que les petites maisons.

### SES AVANTAGES.

Non seulement L'Édifice se prête aux combinaisons de constructions les plus variées ; mais il permet en outre l'utilisation de jouets accessoires. Il est à la fois la raison d'être et le décor — indéfiniment transformable — donnant, avec ses charpentes et ses panneaux décoratifs de styles différents, l'illusion parfaite de la réalité.

Avez-vous des Soldats de plomb ? L'Édifice vous donnera des Casernes modernes, d'imposants Châteaux et

Forteresses du moyen-âge avec lesquelles vous organiserez des batailles.

Avez-vous un Chemin de fer ? L'Édifice réalisera des Gares de campagne, de considérables Terminus, des Ponts — suspendus ou non — des Viaducs, des Wagons de toutes sortes, etc...

Avez-vous des Voitures automobiles ? L'Édifice vous facilitera le montage de véritables Garages que vous agrandirez à votre convenance.

Avez-vous des Machines-outils ? L'Édifice vous permettra l'installation d'Usines, de Halls, de Galeries centrales, de Hangars, etc...

Avez-vous déjà des Éléments métalliques de jouets mécaniques ? L'Édifice — à l'échelle desdits éléments — étendra à l'infini vos possibilités en animant, mécaniquement, des modèles spécialement imaginés.

Aimez-vous l'Électricité ? Les Constructions de L'Édifice sont prêtes à recevoir des agencements pratiques, permettant de curieux effets lumineux.

Aimez-vous les voyages ? L'Édifice vous transportera, avec ses maisons marocaines, dans notre plus belle colonie ; en Belgique, avec ses Églises, ses Cathédrales gothiques, ses Hôtels de Ville flamands, ses Beffrois et ses Monuments historiques ; en Amérique, avec ses Gratte-ciel gigantesques dont les proportions peuvent être illimitées, etc...

Avez-vous des goûts artistiques ? Alors, Le Japon, complément naturel de L'Édifice, encadrera d'accessoires fleuris vos Villas, vos Châteaux et toutes vos Constructions, de magnifiques jardins à la française et leur donneront une impression d'art réaliste.

### SON BUT

Afin de les tenir constamment au courant des perfectionnements qu'il réalise, L'Édifice met-il à l'entière disposition de ceux qui voudront lui fournir, verbalement ou par correspondance, tous les conseils désirables.

L'Édifice est convaincu que, se rendant compte de son succès, mais aussi de son utilité, ses collaborateurs actifs et intelligents soumettront leurs désirs, leurs projets participant à ses Concours annuels, et, dès maintenant, N'hésitez donc pas à communiquer, sur recevoir, gratuitement, les Notices qu'il publiera.

### MONTAGE ET ASSEMBLAGE

On procède au montage de L'Édifice en suivant un ordre invariant :

1° Etablir le Soubassement, selon le plan choisi, en plaçant les encoches des Tenons (A et A bis) les unes dans les autres.

La façade d'un édifice quelconque doit toujours être placée face au Constructeur.

Pour le rez-de-chaussée, les Tenons A seront disposés parallèlement et les Tenons A bis, perpendiculairement au Constructeur.

Pour les Étages, ces Tenons seront inversement placés ; c'est-à-dire, les Tenons A bis parallèlement et les Tenons A, perpendiculairement.

2° Enfoncer la base des Piliers de rez-de-chaussée (B. 1) ou les Socles de colonne (B. 5), à cheval sur les croisillons formés par l'intersection des Tenons qui constituent le soubassement.

3° Disposer les Parquets (C.) Puis les Compensateurs de parquet (C. 6) entre les piliers et dans les rainures, partout où l'absence de parquet les rend indispensables. (Voir les Plans.)

4° Glisser également dans les rainures des piliers les Panneaux décorés de portes et de fenêtres (D. 3) sur tout le pourtour du rez-de-chaussée, ainsi que les Galeries (K. 1 et K. 2) et Appuis (L. 1 et L. 2), partout où ils sont nécessaires.

5° Revenir ensuite le nombre des piliers par étage, à l'enchâssement de tenons, identique à celui du soubassement. Placer alors des Piliers d'étage (B. 2) ou des Piliers de galerie (C. 5) suivant le plan conçu, en tenant compte des contours des corniches (C. 4) comme des compensateurs de l'édifice.

6° Disposer, pour le premier étage, les Pignons (F.), les Pentes de toiture (G.), ainsi que les panneaux de portes, de fenêtres ou, suivant le cas, des Panneaux encochés D. 1.

7° Mettre les Faîtières pour joindre les pignons et placer les Lames de toiture (I) en les fixant à l'aide des Agrafes métalliques (H. 1 ou H. 2).

8° Dans le cas d'une construction de deux étages enchâsser de nouveaux tenons et placer de nouvelles corniches comme il est indiqué plus haut (Article 5). Terminer en disposant également les toitures et fixer les lames à l'aide des agrafes spéciales (H.).

On complète alors l'édifice en mettant en place : Galeries (K), Appuis (L.) et Escaliers (M.).

Les plans représentés, ainsi que l'élévation de constructions différentes, feront mieux comprendre, qu'une longue explication, la disposition essentielle des Tenons de soubassement. Après l'exécution préliminaire de ces modèles, les Constructeurs pourront donner libre cours à leur imagination et en concevoir beaucoup d'autres très différents d'aspect.

**L'ÉDIFICE**  
EST ARTISTIQUE.  
INSTRUIT EN AMUSANT.  
EXERCE L'INTELLIGENCE.  
REND INGÉNIEUX.  
FORME LE GOUT.  
APPREND LES STYLES.  
DÉVELOPPE L'INITIATIVE.  
HABITUE À RÉFLÉCHIR.  
FAIT CONNAÎTRE L'HISTOIRE.

**SEUL, "L'ÉDIFICE" S'ADAPTE A D'AUTRES JOUETS ET LES COMPLÈTE**  
Soldats de plomb — Chemins de fer — Voitures automobiles — Machines — Moteurs — Éléments de Constructions mécaniques et Électriques pour agencements lumineux — Fleurs artificielles, etc., etc...  
SONT SES ACCESSOIRES DÉSIGNÉS

**L'ÉDIFICE**  
EST BREVETÉ : FRANCE & ÉTRANGER SES MODÈLES DÉPOSÉS  
**L'ÉDIFICE**  
Avenue de Châtillon, 29  
PARIS (14<sup>e</sup>)  
Téléph. : Ségur 19.53

LES BOÎTES DE "L'ÉDIFICE" DOIVENT ÊTRE VENDUES CACHETÉES

ENVOI FRANCO des Suppléments illustrés relatifs aux Modèles GARAGES, USINES, SOLDATS et PERSONNAGES en plomb servant à animer les constructions de "L'ÉDIFICE".



MODÈLES MONTRANT LA DIVERSITÉ DE FORME ET DE STYLE DE MONUMENTS ÉLEVÉS AVEC LES ÉLÉMENTS DE

# L'ÉDIFICE

JOUET D'ÉDUCATION

CES ÉLÉMENTS INTERCHANGEABLES, PERMETTENT DES CONSTRUCTIONS VARIÉES DE DIMENSIONS ILLIMITÉES



N° 55. — PETIT HOTEL (Haut. : 0<sup>m</sup>36. - Larg. : 0<sup>m</sup>39)

**BOITES EN VENTE :**  
(Demandez Tarif)

**ALBUM D'INSTRUCTIONS, illustré** (Nouvelle Edition)

N° 0 — ( 80 Pièces )	Boîtes complémentaires :	Boîtes spéciales :
N° 1 — ( 113 — )	N° 1 bis ( 91 Pièces )	GARAGE N° 1 ( 348 Pièces )
N° 2 — ( 203 — )	N° 2 bis ( 113 — )	GARAGE N° 2 ( 588 — )
N° 3 — ( 315 — )	N° 3 bis ( 302 — )	Le FORT ( 717 Pièces )
N° 4 — ( 614 — )	N° 4 bis ( en préparation )	La CATHÉDRALE ( 1525 — )
N° 5 — ( en préparation )		L'USINE ( 1233 Pièces )

donnant avec toutes les Fig. utiles aux différents montages, les Photographies et Plans de chaque étage des modèles représentés, avec Tableaux des éléments les composant, Tarif des Pièces détachées interchangeables et des Accessoires, etc.

**AVIS.** — Les Boîtes de L'ÉDIFICE sont composées d'éléments interchangeables identiquement semblables. La réunion des Pièces de différentes boîtes permet donc la construction de tous les petits modèles ci-dessus, ainsi que l'édification des principaux monuments correspondant au numéro de la plus grande boîte acquise.

N° 51. — PHARE électrique. (Haut. : 0<sup>m</sup>67 - Largeur : 0<sup>m</sup>58)